

Мясорыхлитель МР-25

1 – привод	МР-25.01.000
2 – рыхлитель	М-50СМ-Р
3 – винт, ставится через ввёртыш	М-50СМ.00.001 М-50СМ.01.003

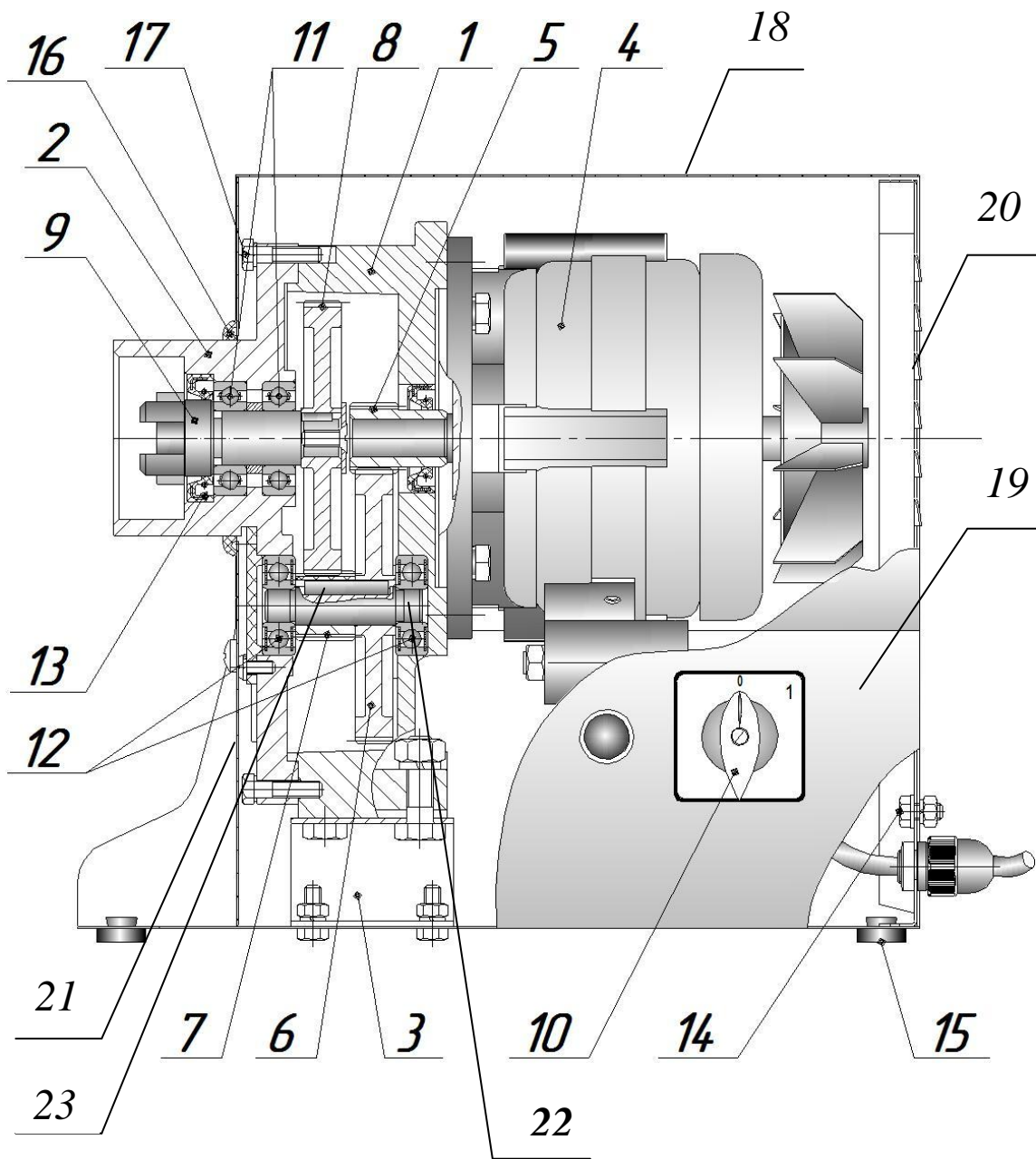

Привод МР-25.01.000

1 – основание редуктора
 2 – крышка редуктора,
 3 – скоба,
 4 – электродвигатель

М-150.02.006
 М-50СМ.02.002
М-150.01.004
 SEg65-2IM1, 1-фазный,
 220В, 0,55кВт, 3000 об/мин

5 – шестерня моторная
 6 – колесо зубчатое
 7 – шестерня 2-ой ступени
 8 – колесо зубчатое
 9 – вал в сборе
 10 – переключатель
 11 – подшипник (2шт.)
 12 – подшипник (2шт.)
 13 – манжета
 манжета на моторной шестерне
 14 – зажим заземления:
 болт
 гайка
 шайба
 шайба
 15 – ножки (4шт.)
 16 – кольцо
 17 – болт (2 шт.)
 18 – кожух верхний
 19 – основание
 20 – стенка задняя
 21 – накладка
 22 – вал нижний
 23 – шпонка

М-50СМ.02.005-04
 М-50СМ.02.006-05
 М-50СМ.02.007-04
 М-50СМ.02.008-05
 М-50С.02.100
 КПУ11-25/0103
 80104 ГОСТ7242
 80301 ГОСТ7242
 2.2-28x47-3 ГОСТ 8752
 1.2-22x40-3 ГОСТ 8752
 М6-6gx22.21.12X18H10T
 М6-6Н.5.136
 6 65Г 05
 6.32.Л63
 РЧ-30М.01.004
 М-50СМ.01.004
 М6-8gx25.48.05 ГОСТ 7798
М-50С-Д.01.003
М-50С-Д.01.002
М-50С-Д.01.005
М-150.01.014
 М-50СМ.02.003
 5x5x28 ГОСТ 23360-78

Имеются сборки:

Привод
 Мотор-редуктор

МР-25.01.000
М-50С-Д.02.000

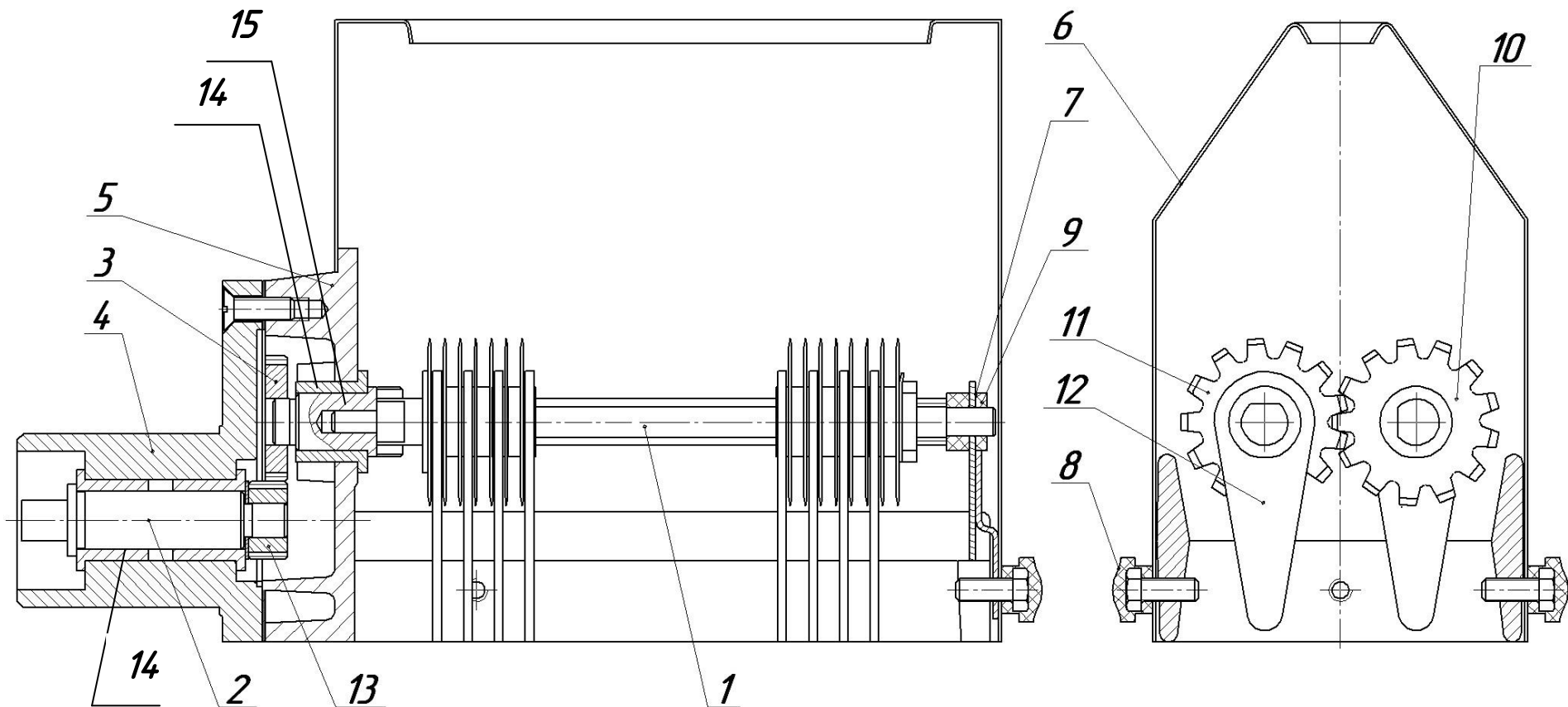

Насадка-рыхлитель М-50СМ-Р

1 – вал МР.06.001 (2 шт. – входят в рассекатели поз. 10, 11)
 2 – вал М-50СМ-Р.02.002
 3 – шестерня МР.01.004-01 (2шт.)
 4 – хвостовик М-50СМ-Р.02.001
 5 – основание МР.01.005-01
 6 – кожух МР.45.000
 7 – щека МР.11.000
 8 – фиксатор МР.50.000 (3шт.)
 9 – втулка МР.03.002 (2шт.)
 10 – рассекатель правый МР.07.000
 11 – рассекатель левый МР.06.000

12 – упор МР.06.005-01 (34 шт.)
 13 – шестерня МР.01.011
 14 – втулка МР.01.003 (4шт.)
 15 – вал МР.01.006 (2шт.)

Имеются сборки:

М-50СМ-Р.02.000 Корпус в сборе: входят поз. 2, 3, 4, 5, 13, 14, 15
 МР.06.000 Рассекатель левый
 МР.07.000 Рассекатель правый

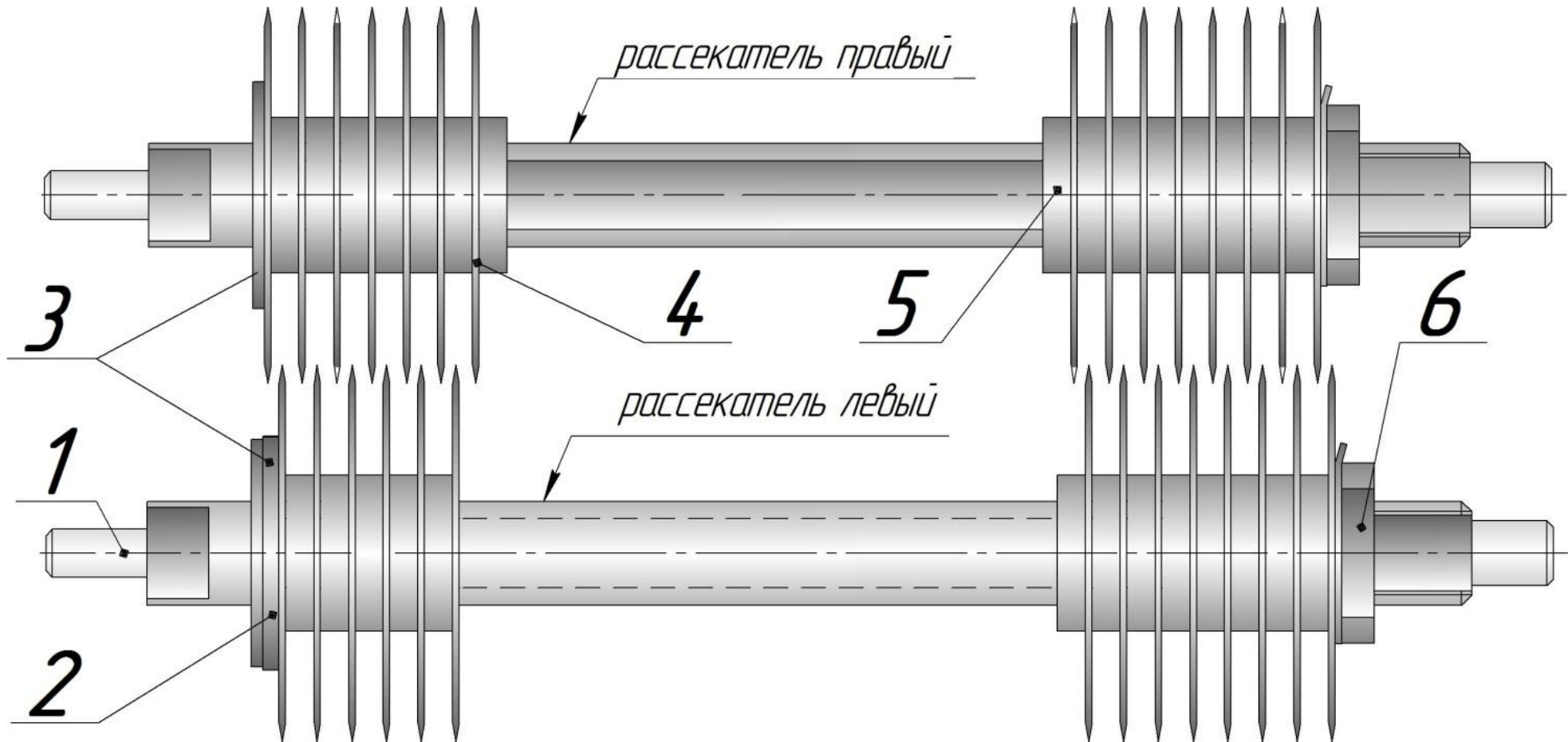

Рассекатели механизма МР

МР.06.000 Рассекатель левый

- 1 – вал МР.06.001
- 2 – кольцо МР.06.002 (входит только в левый рассекатель)
- 3 – шайба упорная МР.06.003
- 4 – фреза МР.06.006 (34 шт.)
- 5 – шайба МР.06.004 (33 шт.)
- 6 – гайка самоконтр. DIN 985 M16
- 7 – упор МР.06.005-01 (17 шт.) – на рисунке не показаны

МР.07.000 Рассекатель правый

- 1 – вал МР.06.001
- 3 – шайба упорная МР.06.003
- 4 – фреза МР.06.006 (34 шт.)
- 5 – шайба МР.06.004 (33 шт.)
- 6 – гайка самоконтр. DIN 985 M16
- 7 – упор МР.06.005-01 (17 шт.) – на рисунке не показаны